

组装

注意： 若螺旋弹簧已从弹簧压缩器上拆下，进行下一步，否则进行 [Step #3](#) 。

小心： 当安装螺旋弹簧时，确保带有ID标签的一端向上放置，否则在安装减振器总成之后弹簧将接触车身。

1. 按照制造商的说明，将螺旋弹簧放置到弹簧压紧器上。
2. 慢慢地压缩螺旋弹簧直至重新组装减振器组件有足够的空间。

3. 通过上部安装支架(4)组装衬套(3, 7)和衬套(6)。
4. 将上部弹簧隔震器(5)安装到上部安装支架(4)上。
5. 将上部安装支架(4)安装到螺旋弹簧顶部。

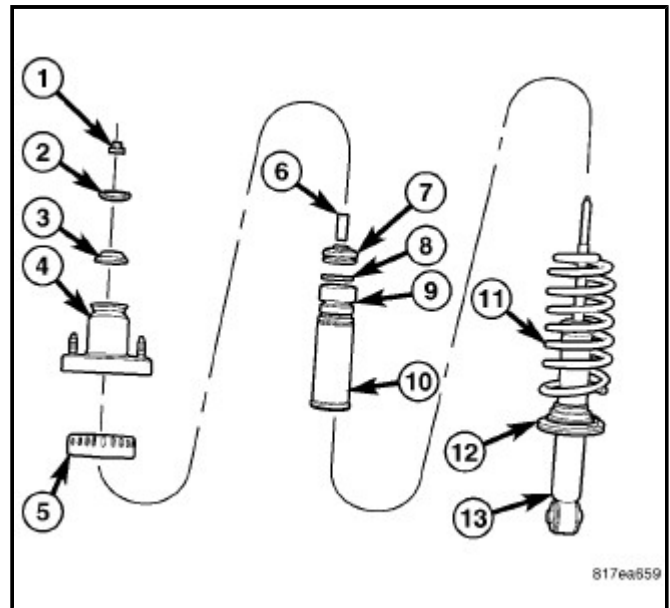

6. 将下部弹簧隔离器(12)安装到减振器(13)的弹簧座上。
7. 将防尘罩(10)、阻尼块(9)和垫圈(8)滑到减振器柱塞上。
8. 向上安装减振器(13)，通过螺旋弹簧底部和上部安装座，直到下弹簧座接触螺旋弹簧下端。
9. 在保持减振器定位同时，将垫圈(2)和螺母(1)安装到减振器柱塞末端。

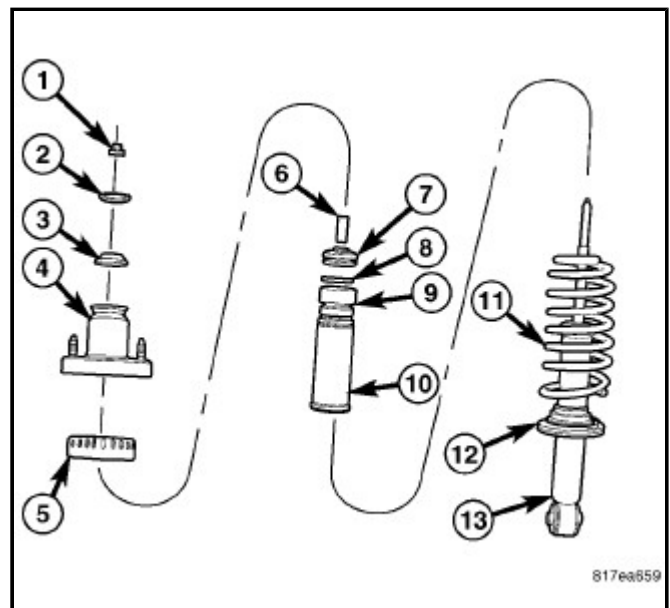

小心： 切勿使用冲击或高速工具拆卸套杆螺母。可能发生套内部轴承损坏。

10. 将Snap-On®减振器座A139或等效工具安装到

减振器轴(1)末端。在保持减振器轴固定同时，使用鸭爪扳手或扭矩扳手紧固螺母(2)。紧固减振器轴螺母至24 N·m(18 ft. lbs.)。

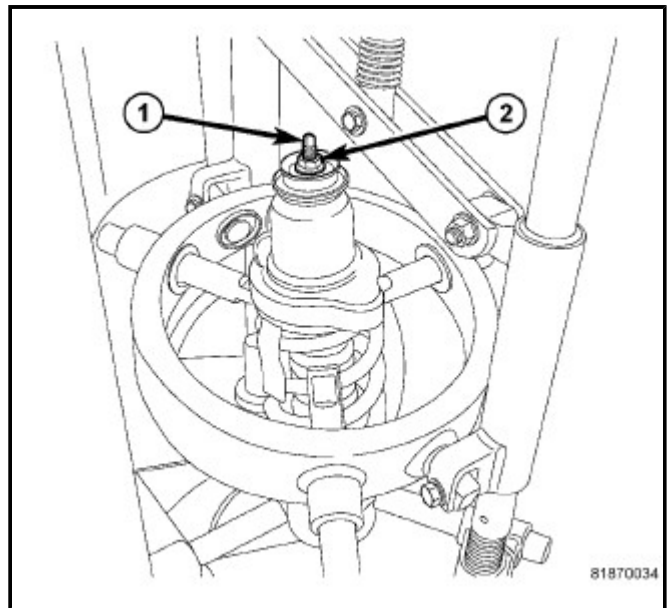

11. 必要时转动上部安装支架或减振器，直到安装支架上的安装螺柱与减振器底部的下部安装螺柱孔眼对齐。
12. 通过完全拧回压缩器(1)驱动装置，缓慢释放螺旋弹簧的张力。
13. 从弹簧压缩器上拆下减震器总成。
14. 如果装备，将消声盖安装到减振器总成顶部。
15. 将减振器安装到车辆上。 ([参见17 - 后悬架 / 减振器，悬架 - 安装](#))

